

# Power Swivel 1,5 tonne

## CARACTÉRISTIQUES ET AVANTAGES CLÉS - MACH2003



Leader du marché et plébiscité par le secteur de la location d'engins de chantier, le dumper Thwaites Power Swivel 1,5 tonne, conforme Stage-V, est idéal pour les travaux en espaces confinés ou à accès restreint et facilement transportable sur remorque.

Équipé d'un moteur Yanmar d'une puissance de 15,9 kW et fournissant 66,4 N.m de couple pour une traction optimale, ce dumper est très facile à utiliser grâce à sa transmission hydrostatique.

La benne Power Swivel permet une rotation à 90° gauche et droite, ce qui facilite l'accès de l'engin pour le déversement des charges en espaces restreints, améliore le contrôle par l'opérateur et réduit les risques sur les chantiers.

Engin d'entretien et de maintenance faciles, présentant l'une des meilleures valeurs résiduelles du marché.

**Sûr, conforme et compétitif.**



Scannez ce code QR avec votre smartphone pour plus d'informations



# Thwaites

Thwaites Ltd, Leamington Spa,  
Warwickshire, CV32 7NQ, Angleterre  
Tél. +44 (0)1926 422471

[www.thwaitesdumpers.co.uk](http://www.thwaitesdumpers.co.uk)



## ACCOMPLIR LE TRAVAIL.

# Power Swivel 1,5 tonne

## DIMENSIONS ET CARACTÉRISTIQUES TECHNIQUES - MACH2003

(mm)

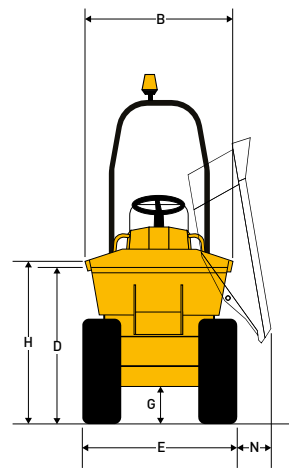
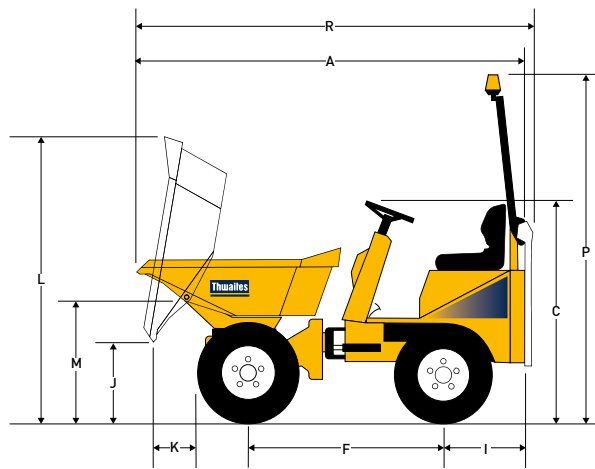

<b>A</b>	3 097	<b>L</b>	2 270
<b>B</b>	1 300	<b>M</b>	901
<b>C</b>	1 773	<b>N</b>	177
<b>D</b>	1 286	<b>P</b>	2 860
<b>E</b>	1 300	<b>R</b>	3 257
<b>F</b>	1 600		
<b>G</b>	274		
<b>H</b>	1 328		
<b>I</b>	654		
<b>J</b>	651		
<b>K</b>	442		

<b>Poids</b>	À vide	1 355 kg
	Expédition	1 341 kg

<b>Capacités</b>	Charge utile max.	1 500 kg
	Dôme	800 litres
	Ras	600 litres
	Eau	520 litres

### Moteur

- › Diesel Yanmar 3TNV76 3 cylindres, refroidissement à eau
- › Puissance 15,9 kW/21,4 ch à 2 800 tr/min
- › Couple 66,4 N.m (49 lbf ft)

### Niveaux sonores

- › 84 LpA à l'opérateur / 101 LwA de pression sonore dans l'air

### Transmission

- › Hydrostatique avec pompe à débit variable alimentant quatre moteurs de roues et incorporant le système « Twin Lock » pour maximiser la traction

<b>Vitesses</b>	Avant et arrière	
		0 - 12 km/h (0 - 7,5 mph)

### Freins et essieux

- › Système de freinage automatique à sécurité intégrée dans les moteurs d'entraînement arrière

### Châssis

- › Châssis avant et arrière en tôle d'acier pliée, à point central d'articulation et d'oscillation pour une stabilité et une traction optimales

### Benne

- › À commande hydraulique, fond de 4 mm
- › Avant de benne renforcé par des sections en caisson
- › La benne Power Swivel permet une rotation à 180°

### Siège et commandes

- › Siège à suspension réglable monté avec ceinture de sécurité haute visibilité
- › Voyants d'avertissement LED pour toutes les fonctions critiques

### Accès pour l'entretien

- › Un capot verrouillable permet d'accéder facilement depuis le sol aux points d'entretien du moteur.

### Circuits électriques

- › Faisceau de câbles acheminé dans des gaines
- › Tous les composants électriques ont un indice d'étanchéité à l'eau IP67

### Direction et système hydraulique

- › Direction assistée hydraulique
- › Filtration à conduite de retour pour tous les services
- › Point de prise de pression monté de série

<b>Volume des réservoirs</b>	Carburant	21 litres
	Hydraulique	20 litres

<b>Diamètre de braquage</b>	6,00 m
-----------------------------	--------

### Équipements standards

- › Gyrophares LED,
- › Alarme de recul

### Équipements en option

- › Rétroviseurs
- › Indicateur d'écrou de roue
- › Feux de route
- › Crochet de remorquage
- › Pneus sable

# Thwaites

Thwaites Ltd, Leamington Spa,  
Warwickshire, CV32 7NQ, Angleterre  
Tél. +44 (0)1926 422471

[www.thwaitesdumpers.co.uk](http://www.thwaitesdumpers.co.uk)



Les illustrations sont représentatives, mais des détails ou des équipements spécifiques peuvent varier selon le pays. Nous nous réservons le droit de modifier toutes caractéristiques techniques sans préavis. 08/2021